

Согласовано:

Agreed:

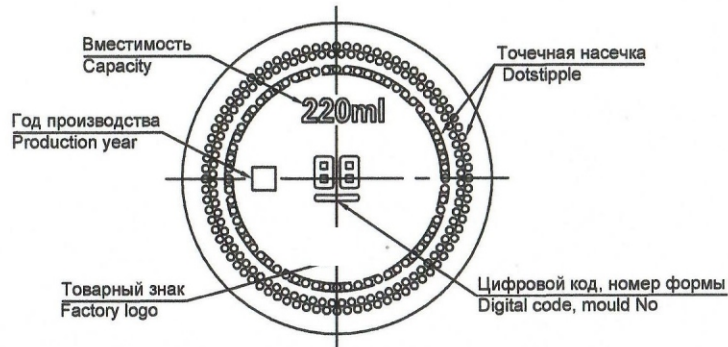
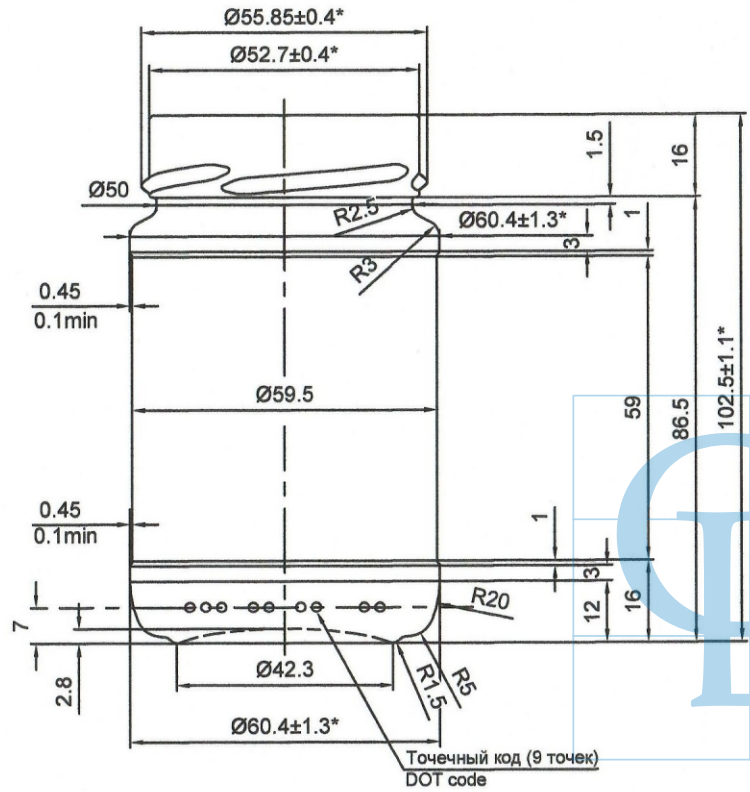

- *Контролируемые размеры. Остальные размеры для изготовления формокомплекта. (Controlling dimensions. Other dimensions for the manufacture of mold sets.)
- Полная вместимость, см³ (Full capacity, ml) - 220 ± 7 ;
- Номинальная вместимость, см³ (Nominal capacity, ml) - ;
- Масса рекомендуемая, г (Weight recommended, g) - 112 ± 10 ;
- Тип венчика (Finish type) - III-3-58(TO-58 DEEP);
- Толщина минимальная (Minimum Thickness):
 - стенка, мм (Wall, mm) - 1,2;
 - дна, мм (Bottom, mm) - 2,0.
- Технические требования по ТУ У 23.1-04763746-027:2018. (Technical requirements according to ТУ У 23.1-04763746-027:2018)

NAME	DATE	REVISIONS	MOLD No:	A3		Enterglass line S.p.A	
			FINISH No:			JAR:	
			PROCESS	PB	MACHINE	DG 5 1/2"	VASO RITA 220ML
			TYPE	OW	TIP ANGLE	-	
			CAP. BRIMF.	220±7ml	REF MOLD:	-	CAT.No & DWG No:
			CAP. FILLPT.	-	FINISH:	III-3-58(TO-58 DEEP)	3.141-III-3-58-220
			FILL LINE	-	DRAWN	Yatsentiuk	
			WEIGHT	112±10g	CHECKED	Dovgopol	DATE 28.05.2019
			COLOR	FLINT	CONFIRMED	Solomon	SHEET: 1/1 SCALE: 1:1